

物 件 調 査 書

物件番号 207

所在地	富山県魚津市新宿40番2				
住居表示	富山県魚津市新宿1番街区				
現況地目 及び面積等	宅地	224.04 m ²	工作物	—	
			立木竹	—	
登記簿 記載事項	地番	40番2			
	地目	宅地			
	数量	224.04m ²			
接面道路 の状況	北側	舗装市道	幅員約 5.2 m	(法第42条第1項第1号道路)	
	西側	舗装市道	幅員約 4.7 m	(法第42条第1項第1号道路)	
法令に基づく 制限	建築基準法 都市計画法	都市計画区域内(非線引)			
		用途地域	第一種住居地域		
		地域・地区			
		建蔽率	60%		
		容積率	200%		
		高度制限			
	防火指定	準防火地域			
その他	◆文化財保護法第93条(周知の埋蔵文化財包蔵地:魚津城跡遺跡) *別葉「補足説明事項」参照				
私道の負担等 に関する事項	私道負担	無	負担の内容		
	道路後退	無	負担の内容		
供給処理 施設の概要	供給処理施設	配管等の状況		施設整備状況	
	電気	接面道路配線	有	—	
	公営水道	接面道路配管	無	下記参考事項欄参照	
	公共下水道	接面道路配管	有	引込・樹設置:魚津市	
	都市ガス	接面道路配管	無	未定	
交通機関	鉄道等	富山地方鉄道本線 電鉄魚津駅の南西方 約0.5km 徒歩7分			
	バス	魚津市民バス 県総合庁舎前停留所 徒歩2分			
公共施設	魚津市役所		市立よつば小学校	市立西部中学校	
参考 事項	※建築基準法・都市計画法、その他法令に基づく制限をはじめ、本調査に記載されている事項については、必ず、入札案内書の「物件調査の補足説明事項」を御確認ください。				
	<p>◆本地については、試掘調査を行った結果、旧配管等の地下埋設物の存在が確認されており、売買契約書に当該地下埋設物に関する特約条項が付されますので、富山財務事務所管財課において、『地下埋設物状況閲覧資料』を必ず御確認ください。また、売買契約書の特約条項の詳細は、入札案内書の「11. 契約の締結等-(5)」を御参照ください。なお、『地下埋設物状況閲覧資料』における埋設物の内容・量については、あくまでも推定ですので、実際とは異なる場合があります。</p> <p>◆接面道路は、歩行者専用道路となっています。車の通行許可については魚津警察署交通課、本道路を接面道路としての建物等建築の可否等については富山県新川土木センター建築課にお問い合わせください。</p> <p>◆北側接面道路(西寄り)に交通標識が設置されています。</p> <p>◆上水道の引込みについては、東側又は南側近隣道路本管以降の個人負担の工事及び手数料等が必要となります。詳しくは、魚津市水道課にお問い合わせください。</p> <p>◆本地は、接面道路との高低差があります(本地が高い)。</p> <p>◆本地北側及び西側には、定着物として土留・擁壁があります。</p>				

※ 物件調査は、入札参加者が物件の概要を把握するための参考資料ですので、必ず入札参加者御自身において、現地及び諸規制についての調査確認を行ってください。

案内図

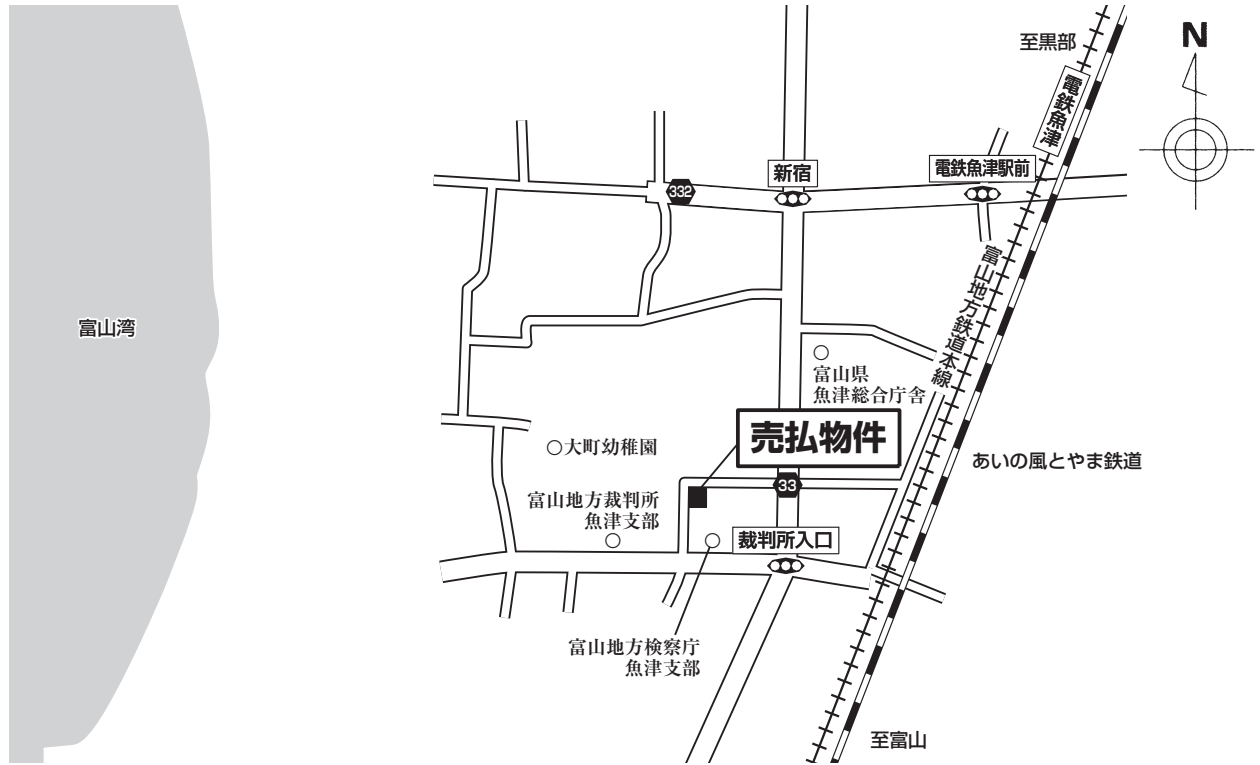

※現在の周辺状況と異なる場合があります。
※道路、施設等については、現地への目安として、主なものを記載しています。

明細図

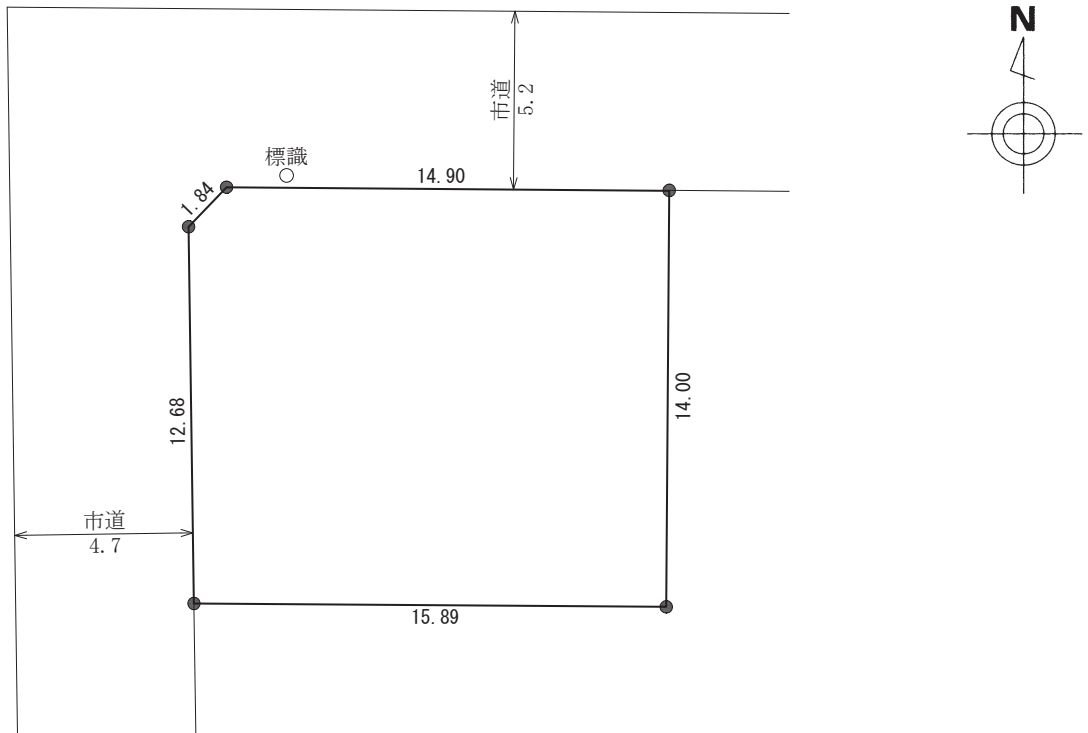

単位：メートル

